

SEZIONE X-X

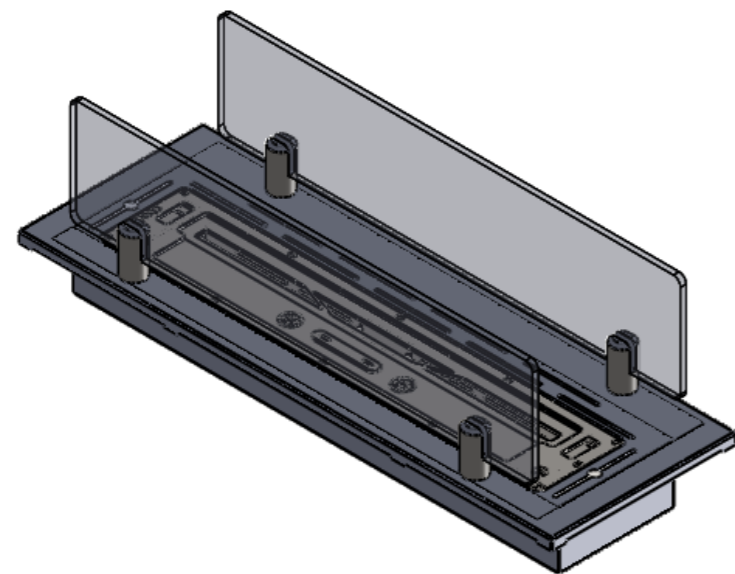

SE NON SPECIFICATO: QUOTE IN MILLIMETRI FINITURA SUPERFICIE: TOLLERANZE: LINEARE: ANGOLARE:		FINITURA:  RAL		SBAVATURA E INTERRUZIONE DEI BORDI NETTI		NON SCALARE IL DISEGNO		REVISIONE	
DISEGNATO	NOME FB	FIRMA	DATA 05/16			TITOLO:  <b>bioKamino</b>			
VERIFICATO						N. DISEGNO		A3	
APPROVATO						MATERIALE: FE-RAL		SCALA:1:5	
FATTO						PESO: \$PRPSHEET:{Peso}		FOGLIO 1 DI 1	
QUALITA'						TITOLO:  <b>bioKamino</b>		N. DISEGNO <b>BKP50-600R</b>	